

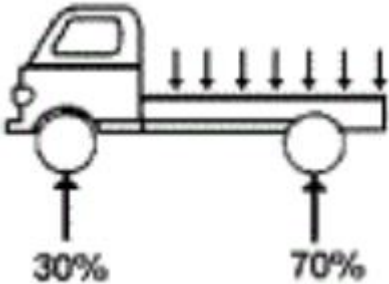

Répartition du poids par type de carrosserie de camion

Camion à cabine avancée	Camion conventionnel
	

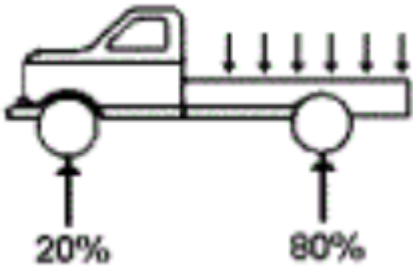

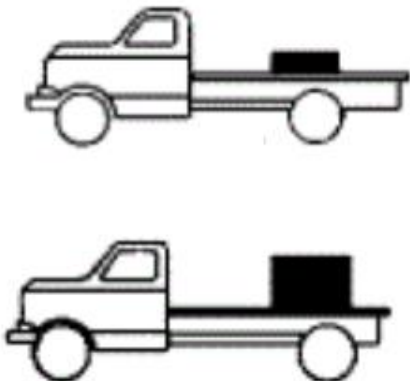
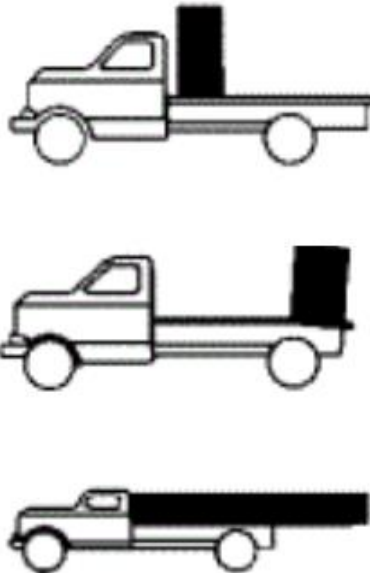

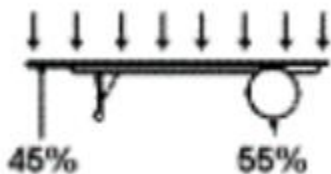
Procédures de chargement pour les camions conventionnels et à cabine avancée

Chargement correct	Chargement incorrect
	

Répartition du poids par type de carrosserie de camion

Remorque et camion à tracteur-remorque				
				

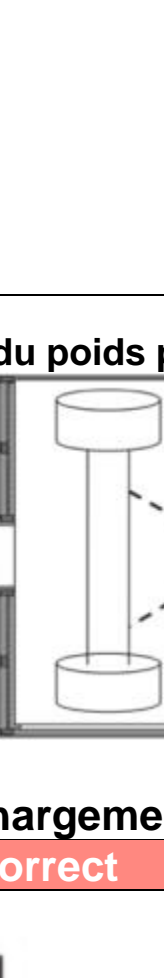

Procédures de chargement pour les camions à tracteur-remorque

Chargement correct	Chargement incorrect
	
	
	

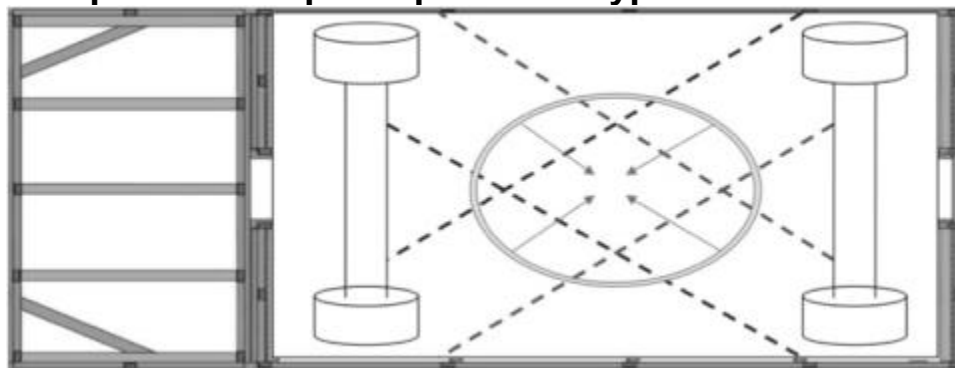
Répartition du poids pour tous types de véhicules



Procédures de chargement pour tous types de véhicules

Chargement correct	Chargement incorrect
	

Attaches de cargaison

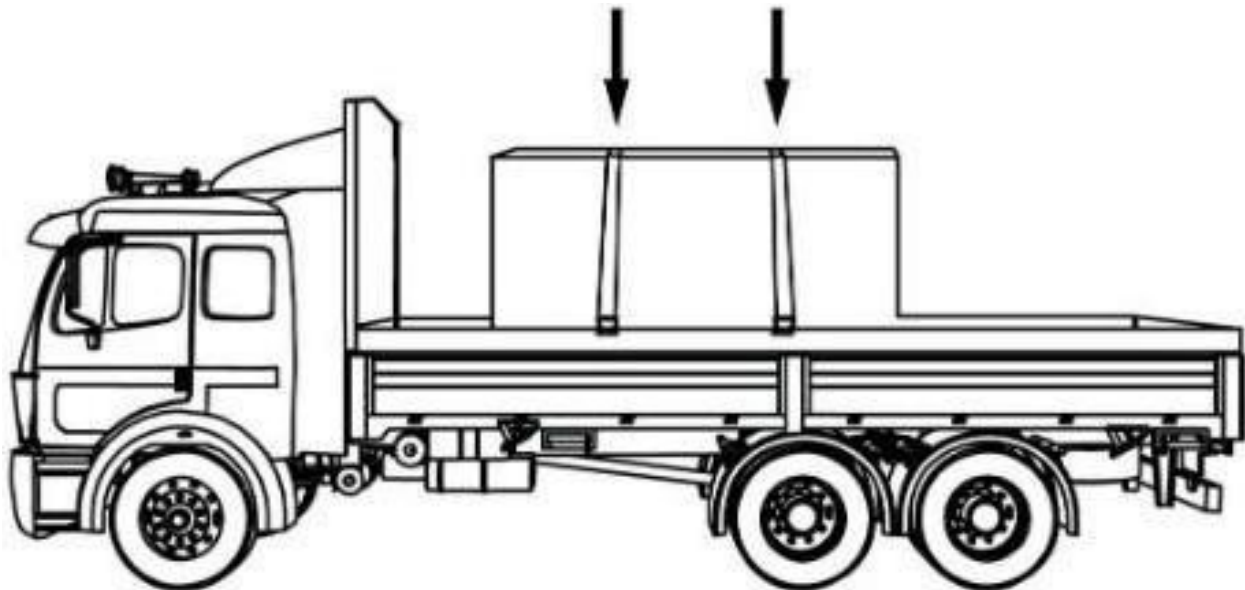

Nombre d'attaches	Longueur de la charge	Poids de la charge
1	Moins de 1,5 mètre	Moins de 500 kg
2	Moins de 1,5 mètre	Plus de 500 kg
2	Plus de 1,5 mètre mais moins de 3 mètres	-
3	Plus de 3 mètres mais moins de 6 mètres	-
4	Plus de 6 mètres mais moins de 9 mètres	-
4 (au moins)	-	Plus de 4 500
5+	Une attache de plus tous les 3 mètres supplémentaires à partir de 9 mètres	

Charge maximale d'utilisation (CMU) en kilogrammes (kg) par grade et taille de chaîne					
Taille de chaîne (cm)	Grade 30	Grade 43	Grade 70	Grade 80	Grade 100
0,6	500	1.100	1.400	1.500	1.850
0,8	900	1.800	2.200	2.100	2.600
0,95	1.200	2.550	3 000	3.200	4 000
1,1	1.600	3.200	3.900	-	-
1,25	1.900	4 000	5.000	5.400	6.700
1,6	3.150	5.900	7.200	8.250	10.300

Configurations d'arrimage

